



МІНІСТЕРСТВО ОСВІТИ І НАУКИ УКРАЇНИ

Національний університет водного господарства та природокористування

«ЗАТВЕРДЖЕНО»



Ректор Національного університету

водного господарства та природокористування

В.С. Мошинський

«25» 03 2016 р.

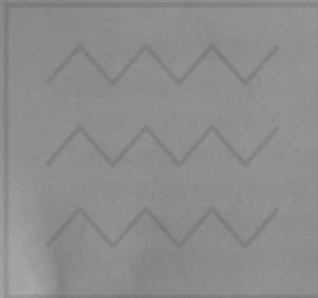

ОСВІТНЬО – ПРОФЕСІЙНА ПРОГРАМА

«Право»

ГАЛУЗЬ ЗНАНЬ	08 Право
СПЕЦІАЛЬНІСТЬ	081 Право
РІВЕНЬ ВИЩОЇ ОСВІТИ	Перший (бакалаврський)
СТУПІНЬ	Бакалавр
КВАЛІФІКАЦІЯ	Бакалавр з права, юрист

Рівне 2016 р.



1. ВНЕСЕНО кафедрою спеціальних юридичних дисциплін Національного університету водного господарства та природокористування (далі НУВГП)

2. РОЗГЛЯНУТО на засіданні кафедри спеціальних юридичних дисциплін
Протокол № 4 від 24.11.2016 р.

3. СХВАЛЕНО науково-методичною комісією спеціальності 081 "Право"
Протокол № 2/а від 28.11.2016 р.

4. ЗАТВЕРДЖЕНО вченою радою НУВГП
Протокол № 11 від 13.12.2016 р.

5. ВВЕДЕНО ВПЕРШЕ, як тимчасова до прийняття офіційного стандарту МОН України.

6. РОЗРОБНИКИ

Цимбалюк Валерій Іванович – к.ю.н., професор, директор навчально-наукового інституту права НУВГП (керівник робочої групи);

Міщук Інна Володимирівна – к.ю.н., доцент, завідувач кафедри конституційного права та галузевих дисциплін навчально-наукового інституту права НУВГП;

Гришко Вікторія Іванівна – к.п.н., старший викладач кафедри спеціальних юридичних дисциплін навчально-наукового інституту права НУВГП.



Вступ.....	4
Нормативні посилання.....	4
Позначення і скорочення.....	5
Профіль освітньо-професійної програми зі спеціальності 081 – Право.....	5
Перелік компонент освітньо-професійної програми	11
Структурно-логічна схема освітньої програми «Право».....	13
Форма атестації здобувачів вищої освіти.....	13
Матриця відповідності програмних компетентностей компонентам освітньої програми «Право».....	14
Матриця забезпечення програмних результатів навчання (ПРН) відповідним компонентам освітньої програми «Право».....	17





Освітня (освітньо-професійна) програма – система освітніх компонентів на відповідному рівні вищої освіти в межах спеціальності, що визначає вимоги до рівня освіти осіб, які можуть розпочати навчання за цією програмою, перелік навчальних дисциплін і логічну послідовність їх вивчення, кількість кредитів ЄКТС, необхідних для виконання цієї програми, а також очікувані результати навчання (компетентності), якими повинен оволодіти здобувач відповідного ступеня вищої освіти.

Перший (бакалаврський) рівень вищої освіти відповідає шостому кваліфікаційному рівню Національної рамки кваліфікацій і передбачає здобуття особою поглиблених теоретичних та/або практичних знань, умінь, навичок за обраною спеціальністю (чи спеціалізацією), загальних засад методології наукової та/або професійної діяльності, інших компетентностей, достатніх для ефективного виконання завдань інноваційного характеру відповідного рівня професійної діяльності.

Бакалавр – це освітній ступінь, що здобувається на першому рівні вищої освіти та присуджується вищим навчальним закладом (науковою установою) у результаті успішного виконання здобувачем вищої освіти відповідної освітньої програми.

Освітньо-професійна програма використовується під час: проведення ліцензійної та акредитаційної експертизи на провадження освітньої діяльності за відповідною спеціальністю та рівнем вищої освіти, інспектування освітньої діяльності за спеціальністю;

розроблення навчального плану та програм навчальних дисциплін;

розроблення засобів діагностики якості вищої освіти;

науково-професійної орієнтації здобувачів вищої освіти.

Споживачами освітньо-професійної програми є:

науково-педагогічні працівники вищих навчальних закладів (наукових установ);

здобувачі відповідного рівня вищої освіти;

роботодавці для отримання інформації щодо академічного та професійного профілю випускників;

компетентні фахівці з визнання документів про вищу освіту;

акредитаційні інституції.

НОРМАТИВНІ ПОСИЛАННЯ

1. Закон України "Про вищу освіту" від 01.07.2014 // Відомості Верховної Ради.– 2014.–№37,38.

2. Національна рамка кваліфікацій. Додаток до постанови Кабінету Міністрів України від 23 листопада 2011р. №1341.

3. Постанова Кабінету Міністрів України від 26.04.2015 № 266 Перелік галузей знань і спеціальностей, за якими здійснюється підготовка здобувачів вищої освіти".



4. Розроблення освітніх програм. Методичні рекомендації /Авт.:В.М.Захарченко, В.І. Луговий, Ю.М. Рашкевич, Ж.В. Таланова / За ред. В.Г. Кременя.–К.:ДП"НВЦ"Пріоритети",2014.–120с.

5. Наказ МОН України від 06.11.2015 за №1151"Про особливості запровадження переліку галузей знань і спеціальностей, за якими здійснюється підготовка здобувачів вищої освіти", затвердженого постановою Кабінету Міністрів України від 29 квітня 2015 року №266.

6. Наказ МОН України від 15 жовтня 2015 №1085 "Про Умови прийому на навчання до вищих навчальних закладів України в 2016 році".

7. Класифікація видів економічної діяльності: ДК009:2010.–На заміну ДК009:2005.Чинний від 2012-01-01– (Національний класифікатор України).

8. Класифікатор професій: ДК003:2010.–На заміну ДК003:2005; Чинний від 2010-11-01. – (Національний класифікатор України).

9. Національний освітній глосарій: вища освіта / 2-е вид., перероб. і доп. / Авт.-уклад.: В. М. Захарченко, С. А. Калашнікова, В. І. Луговий, А. В. Ставицький, Ю. М. Рашкевич, Ж. В. Таланова / За ред. В. Г. Кременя. – К.:ТОВ"Видавничийдім"Плеяди",2014.

ПОЗНАЧЕННЯ І СКОРОЧЕННЯ

У програмі використані наступні позначення і скорочення:

ОК – освітні компоненти;

ЗК – загальні компетентності;

СК – спеціальні .

ПРОФІЛЬ ОСВІТНЬО-ПРОФЕСІЙНОЇ ПРОГРАМИ ЗІ СПЕЦІАЛЬНОСТІ 081- ПРАВО

1 – Загальна інформація	
Повна назва закладу вищої освіти закладу та структурного підрозділу	Національний університет водного господарства та природокористування Навчально-науковий інститут права
Ступінь вищої освіти та назва кваліфікації мовою оригіналу	Бакалавр; бакалавр з права, юрист
Офіційна назва освітньої програми	Освітньо-професійна програма «Право»
Тип диплому та обсяг освітньої програми	Диплом бакалавра, одиничний, 240 кредитів ЄКТС, термін навчання 3 роки 10 місяців
Наявність акредитації	Акредитаційна комісія Міністерства освіти і науки України, сертифікат НД № 1895256 від 23.10.2017 р., наказ МОН України № 1565 від 19.12.2016 р. Термін дії до 1.07.2020 р.
Цикл/рівень	НРК України – 6 рівень,FQ-EHEA – перший цикл, EQF-LLL – 6



	рівень
Передумови	Наявність повної загальної середньої освіти
Мова(и) викладання	Українська
Термін дії освітньої програми	4 роки
Інтернет-адреса постійного розміщення опису освітньої програми	http://start.nuwm.edu.ua/osvitni-prohramy/item/pravo-bakalavr
2 – Мета та цілі освітньої програми	
формування загальних та фахових компетентностей для успішного здійснення професійної діяльності у сфері юриспруденції; формування здатності розв'язувати складні спеціалізовані завдання у сфері права з розумінням природи і змісту його основних правових інститутів, а також меж правового регулювання різних суспільних відносин	
3 - Характеристика освітньої програми	
Предметна область (галузь знань, спеціальність, спеціалізація (за наявності))	Галузь знань – 08-Право, спеціальність – 081- Право, спеціалізація відсутня
Орієнтація освітньої програм	Освітньо-професійна програма
Основний фокус освітньої програми та спеціалізації	Здобуття вищої освіти в галузі юриспруденції, спеціальності «Право». Акцент на кримінально-правових та цивільно-правових аспектах діяльності юристів. Ключові слова: юрист, право, юриспруденція, кримінально-правова діяльність, цивільно-правова діяльність.
Особливості програми	Залучення до проведення навчальних занять з професійно-орієнтованих дисциплін практиків – представників юридичних служб, органів місцевого самоврядування, органів виконавчої влади, судів, прокуратури, адвокатури, поліції з метою здобуття студентами загальноююридичних компетентностей.
4 – Придатність випускників до працевлаштування та подальшого навчання	
Придатність до працевлаштування	242 Професіонали в галузі правознавства, прокурорського нагляду, правосуддя та правоохоронної діяльності 2421 Професіонали в галузі правознавства та прокурорського нагляду 2424 Професіонали кримінально-виконавчої служби 2429 Інші професіонали в галузі правознавства 2446 Професіонали в галузі соціального захисту населення 3423 Агенти із зайнятості й трудових контрактів 3431 Секретарі адміністративних органів 3432 Судові секретарі, виконавці та розпорядники



	<p>3435.3 Організатори діловодства (система судочинства)</p> <p>3441 Інспектори митної служби</p> <p>3442 Інспектори податкової служби</p> <p>3443 Інспектори із соціальної допомоги</p> <p>345 Інспектори правоохоронних органів, кримінально-виконавчої служби, воєнізованої охорони, приватні детективи та фахівці з дізнання</p> <p>3451 Інспектори правоохоронних органів та фахівці із дізнання</p> <p>3452 Фахівці кримінально-виконавчої служби</p> <p>5163 Працівники кримінально-виконавчої служби</p> <p>5169 Працівники захисних та охоронних служб</p> <p>2419.3 76 Спеціаліст з питань кадрової роботи та державної служби</p> <p>2419.3 76 Спеціаліст-юрисконсульт</p> <p>2421.1 Молодший науковий співробітник (правознавство)</p> <p>2423 Помічник начальника чергової частини</p> <p>2424 Інспектор (пенітенціарна система)</p> <p>2424 Оперуповноважений (пенітенціарна система)</p> <p>2429 80 Інспектор праці (правовий)</p> <p>2429 Фахівець з дізнання у сфері цивільного захисту</p> <p>2429 25500 1 Юрисконсульт</p> <p>5162 Інспектор патрульної служби</p> <p>5162 Молодший інспектор (органи внутрішніх справ)</p> <p>5162 Помічник дільничного інспектора міліції</p> <p>5162 Помічник оперуповноваженого</p> <p>5162 Помічник слідчого</p> <p>5163 Молодший інспектор (пенітенціарна система)</p> <p>5163 Молодший інспектор-черговий (пенітенціарна система)</p> <p>3436.9 Помічник юриста (інші види юриспруденції)</p> <p>5162 Помічник слідчого</p> <p>5162 Помічник оперуповноваженого</p> <p>3436.9 Помічник нотаріуса</p> <p>3436.9 Помічник нотаріуса державного</p> <p>24.19.3 Помічник консультанта народного депутата України</p>
Подальше навчання	Можливість продовження навчання та освоєння освітньої програми на другому (магістерському) рівні вищої освіти
5 – Викладання та оцінювання	
Викладання та навчання	Студентоцентроване проблемно-орієнтоване навчання, яке проводиться у формі лекцій, практичних занять, консультацій, самостійного вивчення, виконання курсових робіт на основі нормативно-правових актів, підручників, посібників, періодичних наукових видань тощо, практик
Оцінювання	Модульні контрольні роботи, письмові екзамени, заліки, практика, курсові роботи, державна атестація.
6 – Програмні компетентності	
Інтегральна	Здатність розв'язувати складні спеціалізовані задачі та



компетентність	практичні проблеми у галузі професійної правничої діяльності або у процесі навчання, що передбачає застосування правових доктрин, принципів і правових інститутів і характеризується комплексністю та невизначеністю умов
Загальні компетентності (ЗК)	ЗК1. Здатність до абстрактного мислення, аналізу та синтезу. ЗК2. Здатність застосовувати знання у практичних ситуаціях. ЗК3. Знання та розуміння предметної області та розуміння професійної діяльності. ЗК4. Здатність спілкуватися державною мовою як усно, так і письмово. ЗК5. Здатність спілкуватися іноземною мовою. ЗК6. Навички використання інформаційних і комунікаційних технологій. ЗК7. Здатність вчитися і оволодівати сучасними знаннями. ЗК8. Здатність бути критичним і самокритичним. ЗК9. Здатність працювати в команді. ЗК10. Здатність діяти на основі етичних міркувань (мотивів). ЗК11. Здатність розуміти та реалізовувати свої права та свободи у сучасній правовій державі. ЗК12. Здатність усвідомлювати рівні можливості та гендерні проблеми. ЗК13. Здатність розуміти генезу розвитку права, враховуючи моральні, культурні, національні та наукові цінності. ЗК14. Цінування та повага різноманітності і мультикультурності. ЗК15. Прагнення до збереження навколишнього середовища
Спеціальні (фахові, предметні) компетентності (СК)	СК1. Здатність застосовувати знання з основ теорії та філософії права, знання і розуміння структури правничої професії та її ролі у суспільстві. СК2. Знання і розуміння ретроспективи формування правових та державних інститутів. СК3. Повага до честі і гідності людини як найвищої соціальної цінності, розуміння їх правової природи. СК4. Знання і розуміння міжнародних стандартів прав людини, положень Конвенції про захист прав людини та основоположних свобод, а також практики Європейського суду з прав людини. СК5. Здатність застосовувати знання засад і змісту інститутів міжнародного публічного права, а також міжнародного приватного права. СК6. Знання і розуміння основ права Європейського Союзу. СК7. Здатність застосовувати знання завдань, принципів і доктрин національного права, а також змісту правових інститутів, щонайменше з таких галузей права, як: конституційне право, адміністративне право і адміністративне процесуальне право, цивільне і цивільне процесуальне право, кримінальне і кримінальне процесуальне право. СК8. Знання і розуміння особливостей реалізації та застосування норм матеріального і процесуального права. СК9. Знання і розуміння основ правового регулювання обігу публічних грошових коштів. СК10. Знання і розуміння соціальної природи трудових відносин та їх правового регулювання. СК11. Здатність визначати належні та прийнятні для юридичного аналізу факти.



	<p>СК12. Здатність аналізувати правові проблеми, формувати та обґрунтовувати правові позиції.</p> <p>СК13. Здатність до критичного та системного аналізу правових явищ і застосування набутих знань у професійній діяльності.</p> <p>СК14. Здатність до консультування з правових питань, зокрема, можливих способів захисту прав та інтересів клієнтів, відповідно до вимог професійної етики, належного дотримання норм щодо нерозголошення персональних даних та конфіденційної інформації.</p> <p>СК15. Здатність до самостійної підготовки проектів актів правозастосування.</p> <p>СК16. Здатність до логічного, критичного і системного аналізу документів, розуміння їх правового характеру і значення.</p>
7 – Програмні результати навчання	
Соціальногуманітарна ерудованість	<p>РН1. Визначати вагомість та переконливість аргументів у процесі оцінки заздалегідь невідомих умов та обставин.</p> <p>РН2. Здійснювати аналіз суспільних процесів у контексті аналізованої проблеми і демонструвати власне бачення шляхів її розв'язання.</p> <p>РН3. Проводити збір і інтегрований аналіз матеріалів з різних джерел.</p> <p>РН4. Формулювати власні обґрунтовані судження на основі аналізу відомої проблеми.</p> <p>РН5. Давати короткий висновок щодо окремих фактичних обставин (даних) з достатньою обґрунтованістю.</p> <p>РН6. Оцінювати недоліки і переваги аргументів, аналізуючи відому проблему.</p>
Дослідницькі навички	<p>РН7. Складати та узгоджувати план власного дослідження і самостійно збирати матеріали за визначеними джерелами.</p> <p>РН8. Використовувати різноманітні інформаційні джерела для повного та всебічного встановлення певних обставин.</p> <p>РН9. Самостійно визначати ті обставини, у з'ясуванні яких потрібна допомога, і діяти відповідно до отриманих рекомендацій.</p>
Комунікація	<p>РН10. Вільно спілкуватися державною та іноземною мовами як усно, так і письмово, правильно вживаючи правничу термінологію.</p> <p>РН11. Володіти базовими навичками риторики.</p> <p>РН12. Доносити до респондента матеріал з певної проблематики доступно і зрозуміло.</p> <p>РН13. Пояснювати характер певних подій та процесів з розумінням професійного та суспільного контексту.</p>
Професійна самоорганізація та використання інформаційних технологій	<p>РН14. Належно використовувати статистичну інформацію, отриману з першоджерел та вторинних джерел для своєї професійної діяльності.</p> <p>РН15. Вільно використовувати для професійної діяльності доступні інформаційні технології і бази даних.</p> <p>РН16. Демонструвати вміння користуватися комп'ютерними програмами, необхідними у професійній діяльності.</p> <p>РН17. Працювати в групі, формуючи власний внесок у виконання завдань групи.</p>
Праворозуміння	<p>РН18. Виявляти знання і розуміння основних сучасних правових доктрин, цінностей та принципів функціонування</p>



	<p>національної правової системи.</p> <p>РН19. Демонструвати необхідні знання та розуміння сутності та змісту основних правових інститутів і норм фундаментальних галузей права.</p> <p>РН20. Пояснювати природу та зміст основних правових явищ і процесів</p>
Правозастосування	<p>РН21. Застосовувати набуті знання у різних правових ситуаціях, виокремлювати юридично значущі факти і формувати обґрунтовані правові висновки.</p> <p>РН 22. Готувати проекти необхідних актів застосування права відповідно до правового висновку зробленого у різних правових ситуаціях.</p> <p>РН23. Надавати консультації щодо можливих способів захисту прав та інтересів клієнтів у різних правових ситуаціях.</p>
8 – Ресурсне забезпечення реалізації програми	
Кадрове забезпечення	Навчальний процес будуть забезпечувати доктори наук, професори, кандидати наук, професори, кандидати наук, доценти, старші викладачі та асистенти
Матеріально-технічне забезпечення	Створені спеціалізовані лабораторії «Юридична клініка», Криміналістична лабораторія і криміналістичний полігон, тренінг лабораторія «Зал судових засідань», оснащені сучасною криміналістичною технікою, комп'ютерними програмами «Фоторобот», «Ліга-Закон», «IPlex» тощо.
Інформаційне та навчально-методичне забезпечення	Розроблені навчально-методичні комплекси дисциплін (у тому числі електронні версії); створено електронну юридичну бібліотеку; наявні у бібліотечному фонді фахові, у т.ч. міжнародні, періодичні видання та інтернет-ресурси, достатня кількість навчальних посібників, підручників, кодексів, тощо.
9 – Академічна мобільність	
Національна кредитна мобільність	-
Міжнародна кредитна мобільність	-
Навчання іноземних здобувачів вищої освіти	Навчання іноземних здобувачів вищої освіти проводиться на загальних умовах з додатковою мовною підготовкою.

ПЕРЕЛІК КОМПОНЕНТ ОСВІТНЬО-ПРОФЕСІЙНОЇ ПРОГРАМИ

2.1. Перелік компонент ОП

Код н/д	Компоненти освітньої програми (навчальні дисципліни, курсові проекти (роботи), практики, кваліфікаційна робота)	Кількість кредитів	Форма підсумк. контролю
1	2	3	4
Обов'язкові компоненти ОП			
ОК 1.	Філософія	3	Екзамен
ОК 2.	Іноземна мова	6	Екзамен
ОК 3.	Українська мова (за професійним спрямуванням)	3	Екзамен



ОК 4.	Історія та Культура України	4	Екзамен	
ОК 5.	Юридична риторика	5	Залік	
ОК 6.	Основи екології	3	Залік	
ОК 7.	Безпека життєдіяльності та цивільний захист	3	Залік	
ОК 8.	Інформатика і комп'ютерна техніка	4	Екзамен	
ОК 9.	Методика складання процесуальних документів	3	Залік	
ОК 10.	Правничі компетентності	3,5	Екзамен	
ОК 11.	Теорія держави і права	4	Екзамен	
ОК 12.	Історія держави і права України	4	Екзамен	
ОК 13.	Конституційне право України	5	Екзамен	
ОК 14.	Адміністративне право	4,5	Екзамен	
ОК 15.	Цивільне право	14	Екзамен	
ОК 16.	Кримінальне право	14	Екзамен	
ОК 17.	Господарське право	4,5	Екзамен	
ОК 18.	Кримінальний процес	9,5	Екзамен	
ОК 19.	Цивільний процес	9,5	Екзамен	
ОК 20.	Криміналістика	6	Екзамен	
ОК 21.	Господарський процес	5	Екзамен	
ОК 22.	Земельне і аграрне право	3	Екзамен	
ОК 23.	Екологічне право	3	Екзамен	
ОК 24.	Іноземна мова (за професійним спрямуванням)	3	Екзамен	
ОК 25.	Історія держави і права зарубіжних країн	5	Залік	
ОК 26.	Організація судових і правоохоронних органів України	3	Екзамен	
ОК 27.	Адміністративне судочинство	4	Екзамен	
ОК 28.	Логіка для юристів	3	Залік	
ОК 29.	Конституційне право зарубіжних країн	5	Екзамен	
ОК 30.	Історія політичних і правових вчень	3	Залік	
ОК 31.	Основи римського приватного права	5	Залік	
ОК 32.	Податкове і митне право	3	Екзамен	
ОК 33.	Навчальна практика	4	Екзамен	
ОК 34.	Виробнича практика	8	Залік	
ОК35.	Кваліфікаційний екзамен	1,5	Залік	
ОК36.	Кваліфікаційна робота	9	Екзамен	
	Загальний обсяг обов'язкових компонентів:	180		
Вибіркові компоненти ОП *				
ВБ1.	ВБ1.1.	Правова інформатика	3	Екзамен
	ВБ1.2.	Інформаційне право		
ВБ2.	ВБ2.1.	Трудове право	3	Екзамен
	ВБ2.2.	Трудове законодавство		
ВБ3	ВБ3.1.	Адвокатура України	3	Екзамен
	ВБ3.2.	Кримінально-виконавче право		
ВБ4.	ВБ4.1.	Європейське право	3	Залік
	ВБ4.2.	Право соціального забезпечення		
ВБ5.	ВБ5.1.	Фінансове право	4	Залік
	ВБ5.2.	Банківське право		
ВБ6.	ВБ6.1.	Муніципальне право	3	Залік
	ВБ6.2.	Виборче право		
ВБ7.	ВБ7.1.	Відновне правосуддя	3	Екзамен
	ВБ7.2.	Медіація в Україні		
ВБ8.	ВБ8.1.	Ораторське мистецтво	3	Залік



ВБ8.2.	Юридична деонтологія		
Блок 1			
ВБ.Б 1.1	Спецкурс за вибором	18	Залік
ВБ.Б 1.2	Міжнародне приватне і міжнародне публічне право	4	Залік
ВБ.Б 1.3	Основи інтелектуальної власності	5	Залік
ВБ.Б 1.4	Кримінологія	4	Залік
ВБ.Б 1.5	Судова бухгалтерія	4	Залік
Блок 2			
ВБ.Б 2.1	Спецкурс за вибором	6	Залік
ВБ.Б 2.2	Військова підготовка	29	Залік, Екзамен
Загальний обсяг вибіркового компонента:		60	
ЗАГАЛЬНИЙ ОБСЯГ ОСВІТНЬОЇ ПРОГРАМИ		240 кредитів	



Національний університет
водного господарства
та природокористування

2.2. Структурно-логічна схема освітньої програми «Право»

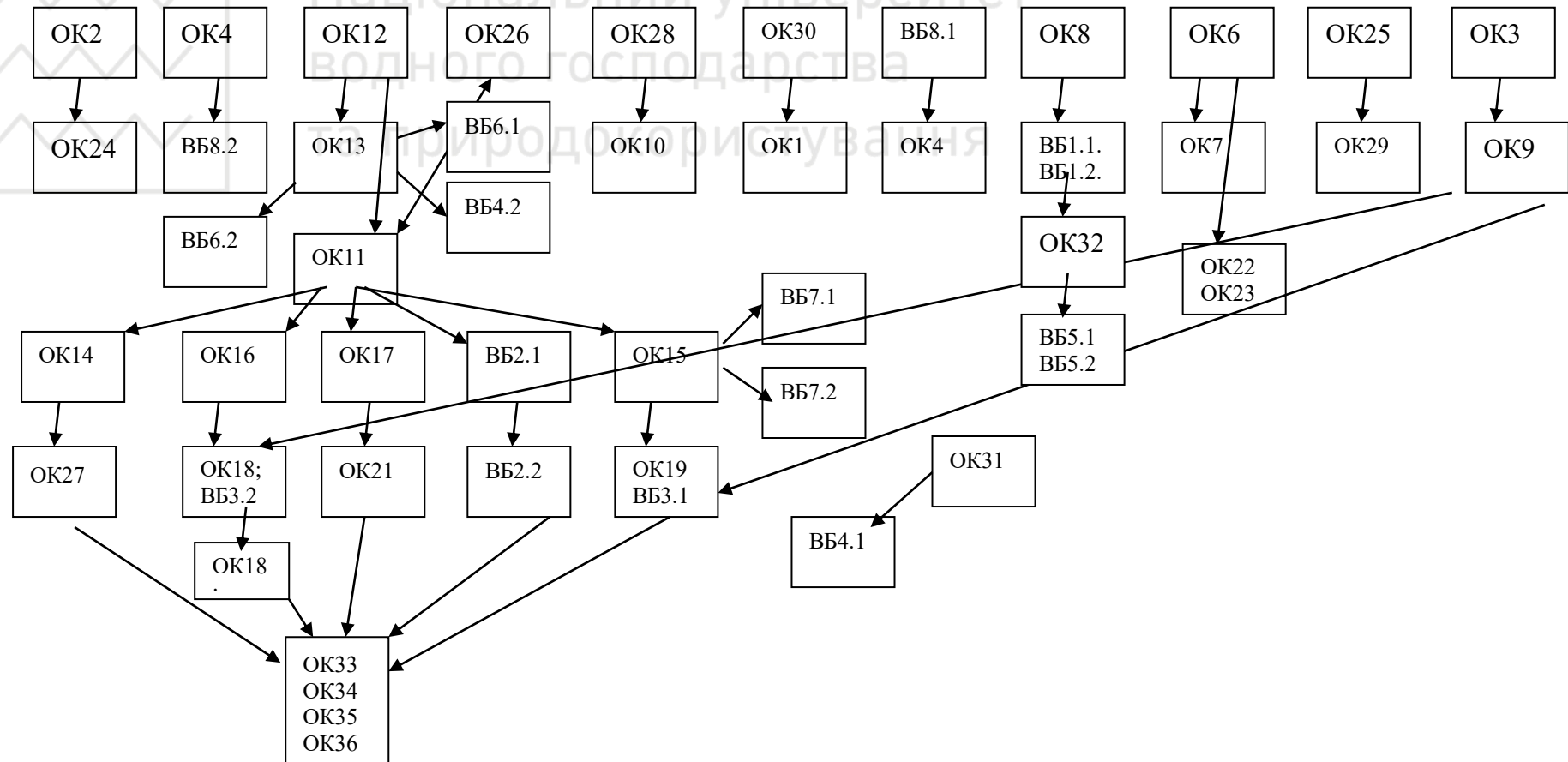

3. Форма атестації здобувачів вищої освіти

Атестація випускників освітньо-професійної програми «Право» здійснюється у формах єдиного кваліфікаційного екзамену у встановленому порядку внутрішніми нормативними документами НУВГП та

1. Матриця забезпечення програмних результатів навчання (ПРН) відповідним компонентам освітньої програми «Право»

	ОК 1	ОК 2	ОК 3	ОК 4	ОК 5	ОК 6	ОК 7	ОК 8	ОК 9	ОК 10	ОК 11	ОК 12	ОК 13	ОК 14	ОК 15	ОК 16	ОК 17	ОК 18	ОК 19	ОК 20	ОК 21	ОК 22	ОК 23	ОК 24	ОК 25	ОК 26	ОК 27	ОК 28	ОК 29	ОК 30	ОК 31	ОК 32		
PH 1									+									+	+		+						+	+		+				
PH 2											+	+	+	+											+				+	+				
PH 3	+			+	+	+	+		+	+	+	+	+	+	+	+	+	+	+	+	+	+	+	+	+	+	+	+	+		+	+		
PH 4	+			+	+	+	+		+	+	+	+	+	+	+	+	+	+	+	+	+	+	+	+		+	+	+	+	+		+	+	
PH 5	+			+	+				+	+	+	+	+	+	+	+	+	+	+	+	+	+	+	+		+	+	+	+	+		+	+	
PH 6	+			+	+				+	+	+	+	+	+	+	+	+	+	+	+	+	+	+	+		+	+	+	+	+		+	+	
PH 7											+		+	+	+	+	+	+	+		+						+	+						
PH 8													+	+	+	+	+	+	+	+	+	+	+	+				+						
PH 9																		+	+		+							+						
PH 10		+	+		+					+															+									
PH 11		+	+		+													+	+		+			+			+							
PH 12		+				+	+		+									+	+		+			+			+				+			
PH 13	+	+									+		+											+								+		
PH 14								+						+	+	+	+	+	+	+	+	+	+	+			+						+	
PH 15								+													+													
PH 16								+													+										+			
PH 17	+	+	+	+	+	+	+	+	+	+	+	+	+	+	+	+	+	+	+	+	+	+	+	+	+	+	+	+	+	+	+	+	+	+
PH 18	+										+																				+			
PH 19													+	+	+	+	+	+	+	+	+	+	+	+			+						+	
PH 20	+										+	+	+																	+		+		

